

**EFFEGIBREVETTI** 

**MICROWINCH**

## EFFEGIBREVETTI

Azienda rivolta all'innovazione, fondata nel 1964 da Fiorello Giovannetti e oggi guidata da Antonio e Laura Giovannetti, Effegibrevetti è specializzata nella progettazione e nella produzione di meccanismi di apertura e giunti per l'industria del mobile e annovera clienti in tutto il mondo.

Oltre 50 anni di successi raccontati attraverso soluzioni tecniche complesse e di qualità, una particolare attenzione all'estetica e un vasto assortimento di prodotti per soddisfare ogni esigenza.

Effegibrevetti è situata a Segrate, alle porte di Milano, unica sede in cui gestisce i vari uffici, la produzione, il magazzino e Ricerca & Sviluppo in cui l'azienda impegna la maggior parte dei propri investimenti per garantire l'efficienza di ogni prodotto.

La nostra Mission è innovazione, funzionalità e qualità, senza trascurare il lato estetico. I prodotti Effegibrevetti sono progettati e prodotti interamente in Italia nella nostra sede.

Effegibrevetti was founded in 1964 by Mr. Fiorello Giovannetti and nowadays is managed by Mr. Antonio and Mrs. Laura Giovannetti. It is a company committed to innovation, specialized in engineering and production of opening mechanisms and connecting fittings for the furniture industry, and has customers all over the world.

Over 50 years of success, obtained through complex and qualitative technical solutions, a particular attention to aesthetics and a wide assortment of products to meet any needs.

Effegibrevetti is located in Segrate, very close to Milan, and in its headquarter there are various offices, the production site, the warehouse and the R&D department, in which the company commits the biggest part of its investments to guarantee efficiency in each product.

The company mission is innovation, functionality and quality, without forgetting the aesthetical point of view. The Effegibrevetti products are thoroughly designed, engineered and produced in its headquarter in Italy.

Effegibrevetti wurde 1964 von Herrn Fiorello Giovannetti gegründet und wird heute von Herrn Antonio und Frau Laura Giovannetti verwaltet. Es ist ein Unternehmen der Innovation verpflichtet, im Engineering und in der Herstellung von Öffnungsmechanismen und Verbindungen für die Möbelindustrie spezialisiert und hat Kunden auf der ganzen Welt.

Über 50 Jahre lang Erfolg, erzielt durch komplexe technische Lösungen und Qualität, Sorgfalt auf Ästhetik und mit einem breiten Sortiment von Produkten für jeden Bedarf.

Effegibrevetti befindet sich in Segrate, in der Nähe von Mailand, und in Ihrem Hauptsitz gibt es verschiedene Büros, die Produktion, das Lager, und die Abteilung Forschung und Entwicklung, in der das Unternehmen die meisten Investitionen macht, um die Effizienz der einzelnen Produkte zu gewährleisten.

Die Mission der Gesellschaft ist: Innovation, Funktionalität und Qualität, ohne die ästhetische Seite zu vergessen. Effegibrevetti Produkte werden ausschließlich in ihrem Sitz in Italien entwickelt und gefertigt.

Entreprise orientée vers l'innovation, fondée en 1964 par M. Fiorello Giovanetti et dirigée aujourd'hui par Antonio et Laura Giovanetti, Effegi Brevetti est spécialisée dans le développement de mécanismes d'ouverture et de produits d'assemblage pour l'industrie du meuble. Elle sert des clients du monde entier.

Outre cinquante ans de succès vécus dans l'élaboration de solutions techniques complexes de qualité, une attention particulière à l'esthétique et un vaste assortiment de produits permettent de satisfaire les exigences de chacun.

Effegi Brevetti est situé à Segrate, à la porte de Milan dans un siège unique regroupant les bureaux, la R & D, le stock et la production.

Là la société réinvestit la majeure partie de son chiffre d'affaires pour obtenir l'efficacité maximum de chaque produit. Elle s'est fixé comme missions l'innovation, la fonctionnalité et la qualité sans oublier jamais l'esthétique. Les produits Effegi Brevetti sont développés tous en interne dans ses locaux en Italie.

Effegibrevetti fue fundada en 1964 por Fiorello Giovannetti y hoy en día está dirigida por Antonio y Laura Giovannetti. Es una compañía comprometida con la innovación, especializada en la concepción y en la producción de mecanismos de apertura y fijaciones para la industria del mueble, y cuenta con clientes en todo el mundo.

Más de 50 años de éxito, logrado a través de soluciones técnicas complejas y de calidad, una particular atención a la estética, y una gran variedad de productos para satisfacer todas las necesidades.

Effegibrevetti se encuentra en Segrate, cerca de Milán, único foro en el que gestiona las distintas oficinas, la producción, el almacén y el departamento Investigación y Desarrollo, en el cual la compañía realiza la mayoría de sus inversiones para asegurar la eficiencia de cada producto. La misión de la empresa es: innovación, funcionalidad y calidad, sin descuidar el aspecto estético. Los productos Effegibrevetti están diseñados y fabricados íntegramente en su sede en Italia.



EFFEGI BREVE  
ANK

# MICROWINCH

Meccanismo di apertura per ante a ribalta cieche e a telaio. Molle con forza diversa permettono di utilizzare ante con altezza da 21 a 48 cm con portata fino a 9 kg di peso. MICROWINCH può essere utilizzato in posizione sia orizzontale che verticale per mobili poco profondi. Il meccanismo è simmetrico e applicabile sia a destra che sinistra del mobile. Le cover sono realizzate in tecnopolimero in vari colori – bianco, nero, marrone e grigio.

Mechanism for downward folding flap doors, either wood doors or with aluminium profile. It is possible to adjust the opening angle of the door. Different spring forces are available to accommodate door heights ranging from 21 up to 48 cm, with weights up to 9 kg. MICROWINCH can be applied either in horizontal or in vertical position, making the mechanism ideal for very narrow cabinets. The mechanism is symmetric, therefore it can be mounted on the left or right side of the cabinet. The covers are produced in polymers in various colours: white, black, brown and grey.

Möbelbeschlag für nach unten öffnende Holz- oder Alurahmenklappen. Es stehen verschiedene Versionen von Federn zur Verfügung, für Klappenhöhen von 21 bis 48 cm, bis 9 Kg Gewicht. MICROWINCH kann sowohl horizontal als auch vertikal – für Möbel mit geringer Tiefe - benutzt werden. Außerdem ist er symmetrisch aufgebaut, d.h. ein Beschlag kann sowohl rechts als auch links auf die Seitenwand montiert werden. Die Abdeckungsklappen sind in Polymer gemacht. Folgende Farben sind verfügbar: weiß, schwarz, braun und grau.

Compas pour abattants pleins et à cadre. Réglage de l'angle d'ouverture de la porte. Différentes versions de ressorts sont disponibles pour hauteurs de porte de 21 à 48 cm, poids de l'abattant jusqu'à 9 kg. MICROWINCH peut être utilisé aussi bien en position horizontale que verticale, pour les meubles à faible profondeur. Le mécanisme peut être appliqué indifféremment à droite comme à gauche à l'intérieur du compartiment. Les caches sont produits en polymère dans les couleurs : blanc, noir, brun et gris.

Mecanismo para puertas descendientes, de madera o con perfil de aluminio. Es posible ajustar el ángulo de la apertura de la puerta. Hay diferentes versiones de muelles para puertas con altura de 21 a 48 cm, hasta 9 kg de peso. MICROWINCH puede ser utilizado sea en posición horizontal que vertical, para mobiliario de poca profundidad; también el mecanismo se puede aplicar a la derecha y a la izquierda dentro del compartimiento. Las tapas están hechas de polímero en los colores : blanco, negro, marrón y gris.







# MICROWINCH

pag. 5 - 6

## Dati tecnici

Technical data  
Technische Daten  
Données techniques  
Datos técnicos

pag. 7 - 8

## Tabelle pesi anta

Door weight tables  
Tabellen der Türgewichte  
Tables poids des portes  
Tablones pesos puertas

pag. 9

## Codici di vendita

Item numbers  
Aztikelnummern  
Référence de articles  
Códigos de venta

pag. 11

## Dati per la definizione del meccanismo

Mechanism selection data format  
Daten für den Versand der Beschläge  
Données pour définition du mécanisme  
Datos para la definición del mecanismo

## Dati tecnici

Technical data

Technische Daten

Données techniques

Datos técnicos

### Foratura anta

Door drilling

Türbohrungen

Perçage porte

Taladro puerta

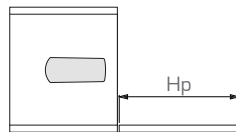
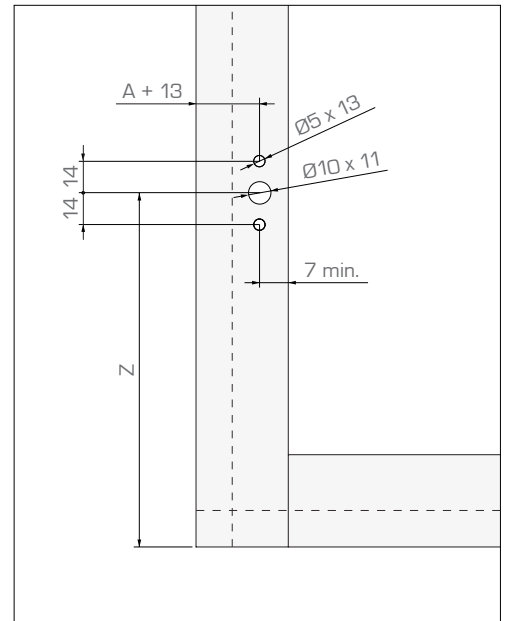
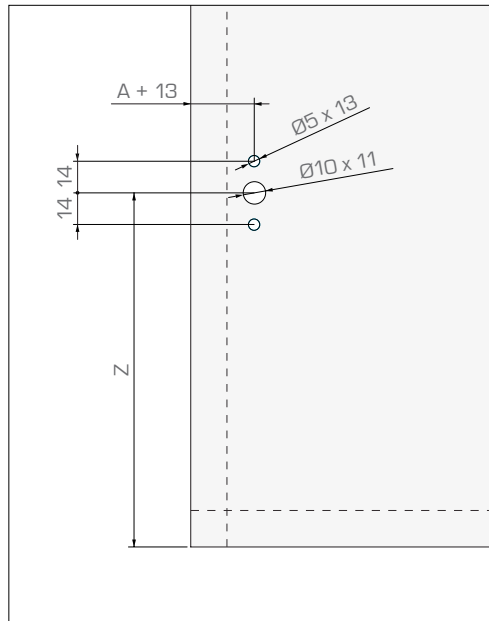
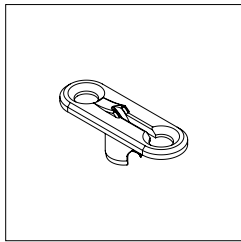

Hp	Z
210 - 270	123 + B
270 - 480	144 + B

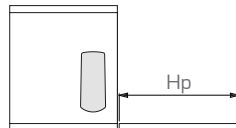

Hp	Z
230 - 480	123 + B

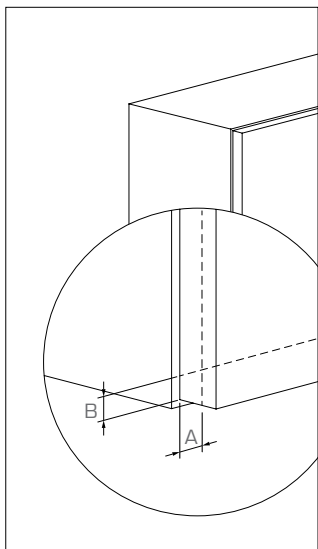



**Foratura spalla per orizzontale**  
 Side panel drilling for horizontal  
 Seitenbohrungen horizontal  
 Perçage lateral horizontal  
 Taladro costado horizontal

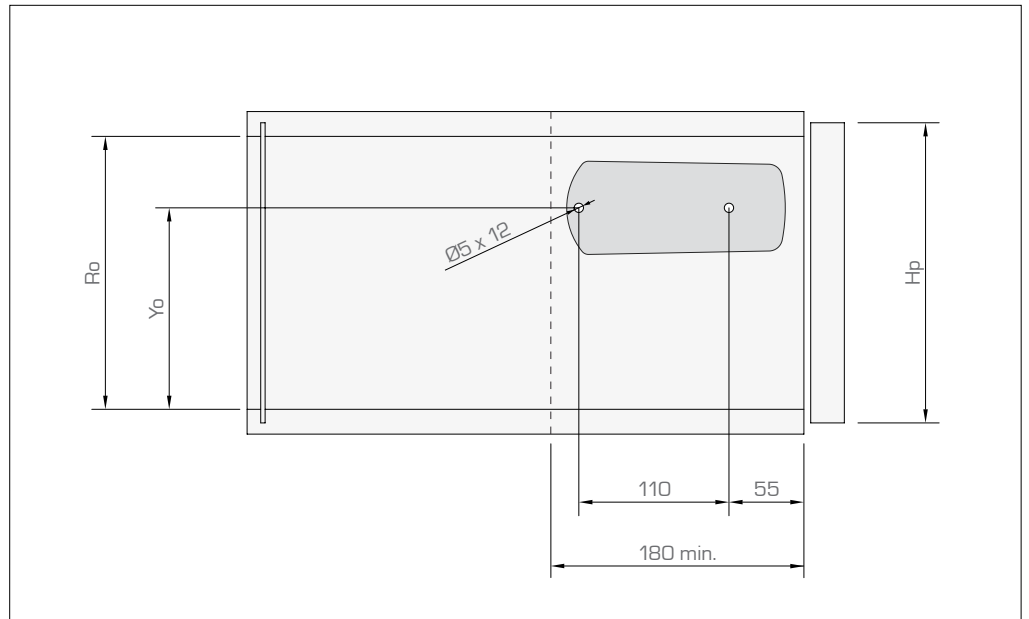

Hp	Yo	Ro
210 - 270	135	173
270 - 480	148	186

**Foratura spalla per verticale**  
 Side panel drilling for vertical  
 Seitenbohrungen vertikal  
 Perçage lateral vertical  
 Taladro costado vertical

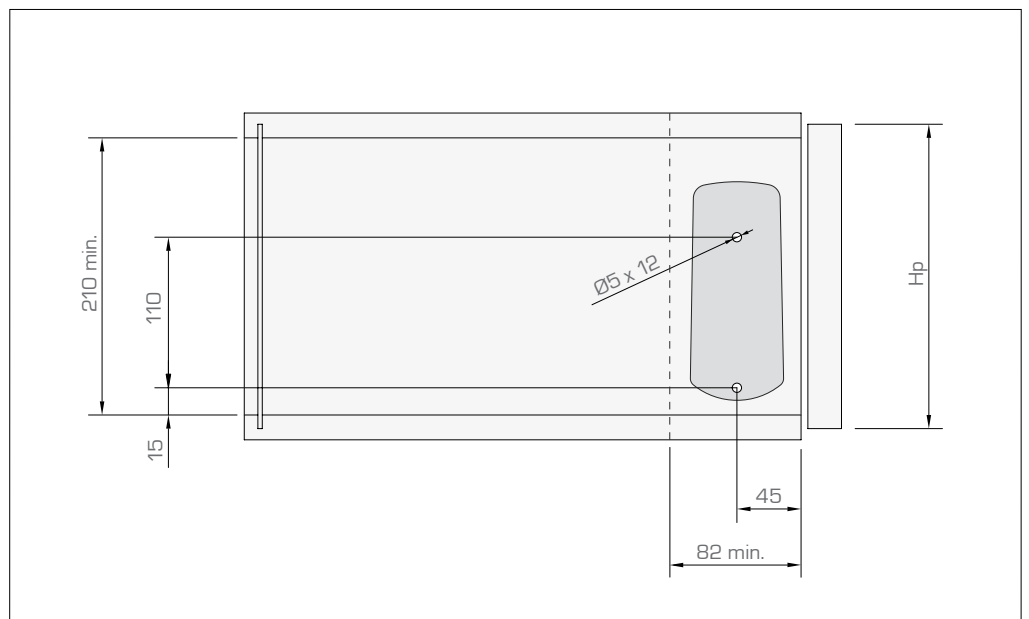

## Tabella pesi anta

Door weight tables

Tabellen der Türgewichte

Tables poids des portes

Tablones pesos puertas

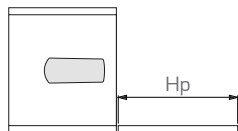

Hp	Molla	4	Molla	6	Molla	10	Molla	14
	Spring	4	Spring	6	Spring	10	Spring	14
	Feder	4	Feder	6	Feder	10	Feder	14
	Ressort	4	Ressort	6	Ressort	10	Ressort	14
	Muelle	4	Muelle	6	Muelle	10	Muelle	14
	MICROWINCH	MICROWINCH	MICROWINCH	MICROWINCH	MICROWINCH	MICROWINCH	MICROWINCH	MICROWINCH
	x 1	x 2	x 1	x 2	x 1	x 2	x 1	x 2
210 - 270	1,7 - 3	3,9 - 4,5	3,1 - 4	7,5 - 8	4,6 - 5,3	8 - 8,5	5,1 - 6	-
270 - 330	1,7 - 3	3,3 - 4,5	3,1 - 4	6,1 - 7,4	4 - 5,1	7,5 - 8,2	4,4 - 6	7,5 - 8,5
330 - 380	1,7 - 1,9	3,2 - 3,5	2,9 - 3,5	5,1 - 6,8	3,6 - 4,3	6,8 - 7,5	4,4 - 5	7,5 - 8
380 - 430	1,5 - 1,8	2,7 - 3,3	2,5 - 3,3	4,8 - 6,6	3,3 - 3,8	6,8 - 7,2	3,6 - 4,7	7,3 - 8
430 - 460	1,2 - 1,7	2,5 - 3,1	2,3 - 3,3	4,6 - 6	3,2 - 3,5	6,1 - 7	3,5 - 4,5	7,1 - 8
460 - 480	-	-	2,2 - 2,8	4,4 - 5,3	2,8 - 3,2	5,5 - 6,5	3,3 - 4,3	6,6 - 7,5



### ATTENZIONE - WARNING

**Il peso e la posizione della maniglia possono influenzare le prestazioni del meccanismo**  
 The weight and the position of the handle may influence the performance of the mechanism  
 Das Gewicht und die Position des Griffes können die Leistung des Mechanismus beeinflussen  
 Le poids de la porte et la position de la poignée sont des facteurs influençant les prestations du mécanisme  
 El peso y el posicionamiento del tirador pueden afectar las prestaciones del mecanismo

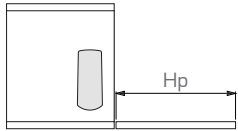

Hp	Molla 4		Molla 6		Molla 10		Molla 14	
	MICROWINCH x 1	MICROWINCH x 2	MICROWINCH x 1	MICROWINCH x 2	MICROWINCH x 1	MICROWINCH x 2	MICROWINCH x 1	MICROWINCH x 2
210 - 270	2,5 - 3,8	4,3 - 5,6	3,9 - 4,9	-	5,7 - 6,5	-	-	-
270 - 330	2,3 - 3,1	4,2 - 5	3,2 - 4,1	7 - 7,5	4,2 - 5,5	7,6 - 9	5,5 - 5,9	-
330 - 380	1,8 - 2,6	3,4 - 3,9	3,0 - 3,8	5,6 - 6,5	3,8 - 4,7	7,5 - 8,3	4,4 - 5,5	8,3 - 9
380 - 430	1,7 - 2,3	2,9 - 4,2	2,8 - 3,5	4,7 - 6,2	3,5 - 4,3	7,2 - 7,7	4,3 - 4,6	7,3 - 8,5
430 - 460	1,5 - 2	3,1 - 4	2,5 - 3,2	4,4 - 6,1	3,3 - 4	6,2 - 7,5	3,6 - 4,3	6,8 - 8,3
460 - 480	-	2,8 - 3,8	2,3 - 2,6	4,1 - 5,8	3,2 - 3,6	6 - 7,2	3,3 - 4	6,3 - 7,5



**ATTENZIONE - WARNING**

**Il peso e la posizione della maniglia possono influenzare le prestazioni del meccanismo**  
 The weight and the position of the handle may influence the performance of the mechanism  
 Das Gewicht und die Position des Griffes können die Leistung des Mechanismus beeinflussen  
 Le poids de la porte et la position de la poignée sont des facteurs influençant les prestations du mécanisme  
 El peso y el posicionamiento del tirador pueden afectar las prestaciones del mecanismo

## Codici di vendita

Item numbers

Artikelnummern

Référence articles

Códigos de venta

60MCIND ( **Molla**  
**Spring**  
**Feder** ) XX ( **Colore**  
**Color**  
**Farbe** )  
**Ressort**  
**Muelle** **Couleur**  
**Color**

es. cod. 60MCIND14XX03

<b>Molla</b>	<b>Molla</b> 4	<b>Molla</b> 6	<b>Molla</b> 10	<b>Molla</b> 14
Spring	Spring 4	Spring 6	Spring 10	Spring 14
Feder	Feder 4	Feder 6	Feder 10	Feder 14
Ressort	Ressort 4	Ressort 6	Ressort 10	Ressort 14
Muelle	Muelle 4	Muelle 6	Muelle 10	Muelle 14
	<b>04</b>	<b>06</b>	<b>10</b>	<b>14</b>



<b>Colore</b>	<b>Bianco</b>	<b>Nero</b>	<b>Marrone</b>	<b>Grigio</b>
Color	White	Black	Brown	Gray
Farbe	Weiß	Schwarz	Braun	Grau
Couleur	Blanc	Noir	Brun	Gris
Color	Blanco	Negro	Marrón	Gris
	<b>01</b>	<b>02</b>	<b>03</b>	<b>04</b>

## Imballo industriale 10 pz

Industrial packaging 10 pc

Industrieverpackung 10 Stk.

Emballage industriel 10 pces

Embajale industrial 10 piezas

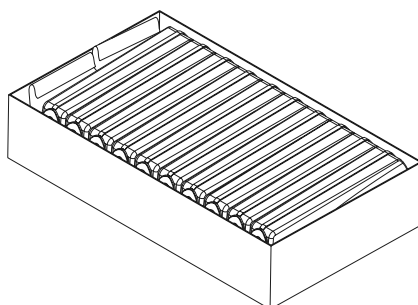



## Dati per la definizione del meccanismo

Mechanism selection data format

Daten für die Bestimmung des Beschlages

Données pour la définition du mécanisme

Datos para la definición del mecanismo

### Dimensioni interne

Inside dimensions  
Korpusmasse innen  
Dimensions internes  
Dimensiones internas

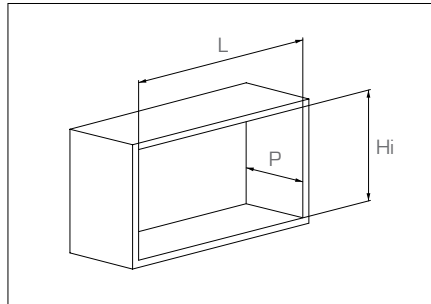

Po min = 180 mm  
Pv min = 82 mm

Hi	_____	L	_____	P	_____	n.	_____
	_____		_____		_____		_____
	_____		_____		_____		_____
	_____		_____		_____		_____

### Tipologia e dimensioni anta

Door type and dimensions  
Art und Größe der Tür  
Type et dimensions de la porte  
Tipo y dimensiones de la puerta

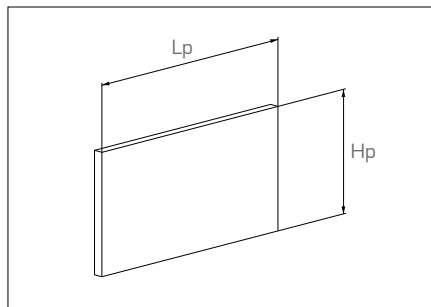

Hp min = 210 mm  
Hp max = 480 mm

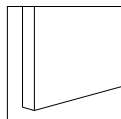

Hp	_____	Lp	_____	Kg	_____	n.	_____
	_____		_____		_____		_____
	_____		_____		_____		_____

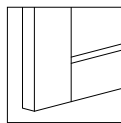

Hp	_____	Lp	_____	Kg	_____	n.	_____
	_____		_____		_____		_____
	_____		_____		_____		_____

Il catalogo di Effegibrevetti contiene:

- Aperture a ribalta
- Aperture a pacchetto
- Aperture verticali
- Aperture oblique
- Apertura a pantografo
- Aperture complanari
- Aperture scorrevoli
- Cerniere
- Bussole ad espansione
- Giunti orizzontali
- Giunti verticali
- Giunti a scatto
- Reggipiani
- Regolatori di livello

Per una visione completa della nostra gamma di produzione, consultare il sito: [www.EFFEGIBREVETTI.com](http://www.EFFEGIBREVETTI.com)

Effegi Brevetti ha la facoltà di apportare ai prodotti tutte le modifiche, migliorie tecniche ed annullamenti di articoli fine serie che siano ritenuti opportuni, in qualsiasi momento senza alcun preavviso.

Effegibrevetti's catalogue contains:

- Flap openings
- Folding-flap openings
- Vertical openings
- Oblique openings
- Pantograph openings
- Coplanar sliding systems
- Standard sliding systems
- Hinges
- Expansion bushes
- Horizontal fittings
- Vertical fittings
- Snap fittings
- Shelf supports
- Level adjusters

For a complete vision of our production range, please visit our website: [www.EFFEGIBREVETTI.com](http://www.EFFEGIBREVETTI.com)

Effegi Brevetti reserve the right to make modifications and technical improvements to its products, and to discontinue items at its discretion at any time and without prior notice.

Der Katalog von Effegibrevetti enthält:

- Liftklappenbeschläge
- Falt-Liftklappenbeschläge
- Hochliftklappenbeschläge
- Hochschwenklappenbeschläge
- Pantograph horizontale Öffnungen
- Flächenbündige Schiebetürsysteme
- Schiebetürsysteme
- Scharniere
- Spreizmuffen
- Horizontalverbinder
- Vertikalverbinder
- Schnapp-Verbinder
- Bodenträger
- Höhenversteller

Für eine vollständige Durchsicht unserer Produktpalette besuchen Sie bitte unsere Website: [www.EFFEGIBREVETTI.com](http://www.EFFEGIBREVETTI.com)

Effegi Brevetti behält sich jederzeit das Recht vor, nach freiem Ermessen Produktveränderungen, technische Verbesserungen oder Produktbereinigungen durchzuführen, wenn diese für notwendig erachtet werden.

Le catalogue de Effegibrevetti contient:

- Ouvertures relevantes horizontales
- Ouvertures repliables
- Ouvertures verticales
- Ouvertures obliques
- Ouvertures à translation horizontale
- Systèmes coplanaires
- Systèmes coulissantes
- Charnières
- Inserts filetés à expansion
- Jonctions horizontales
- Assembleurs verticales
- Jonctions rapides
- Soutien rayon
- Régulateurs de niveau

Pour un aperçu complet de notre gamme de produits, veuillez visiter le site: [www.EFFEGIBREVETTI.com](http://www.EFFEGIBREVETTI.com)

Effegi Brevetti se réserve le droit d'effectuer des modifications et des améliorations techniques et d'annuler des références de fin de série qui s'imposeront en conséquence à tout moment et sans préavis.

El catálogo de Effegibrevetti contiene:

- Puertas abatibles simples
- Puertas abatibles dobles
- Aperturas verticales
- Aperturas oblicuas
- Aperturas con desplazamiento horizontal
- Mecanismos coplanarios
- Sistemas correderas
- Bisagras
- Tuercas a expansión
- Uniones horizontales
- Uniones verticales
- Uniones en clip
- Soportes de baldas
- Niveladores

Para una visión completa de nuestra gama de productos, consulten nuestra página de internet: [www.EFFEGIBREVETTI.com](http://www.EFFEGIBREVETTI.com)

Effegi Brevetti se reserva el derecho de realizar modificaciones, mejoras técnicas así como eliminar artículos finalizando la serie, siempre que se considere oportuno, en cualquier momento y sin previo aviso.



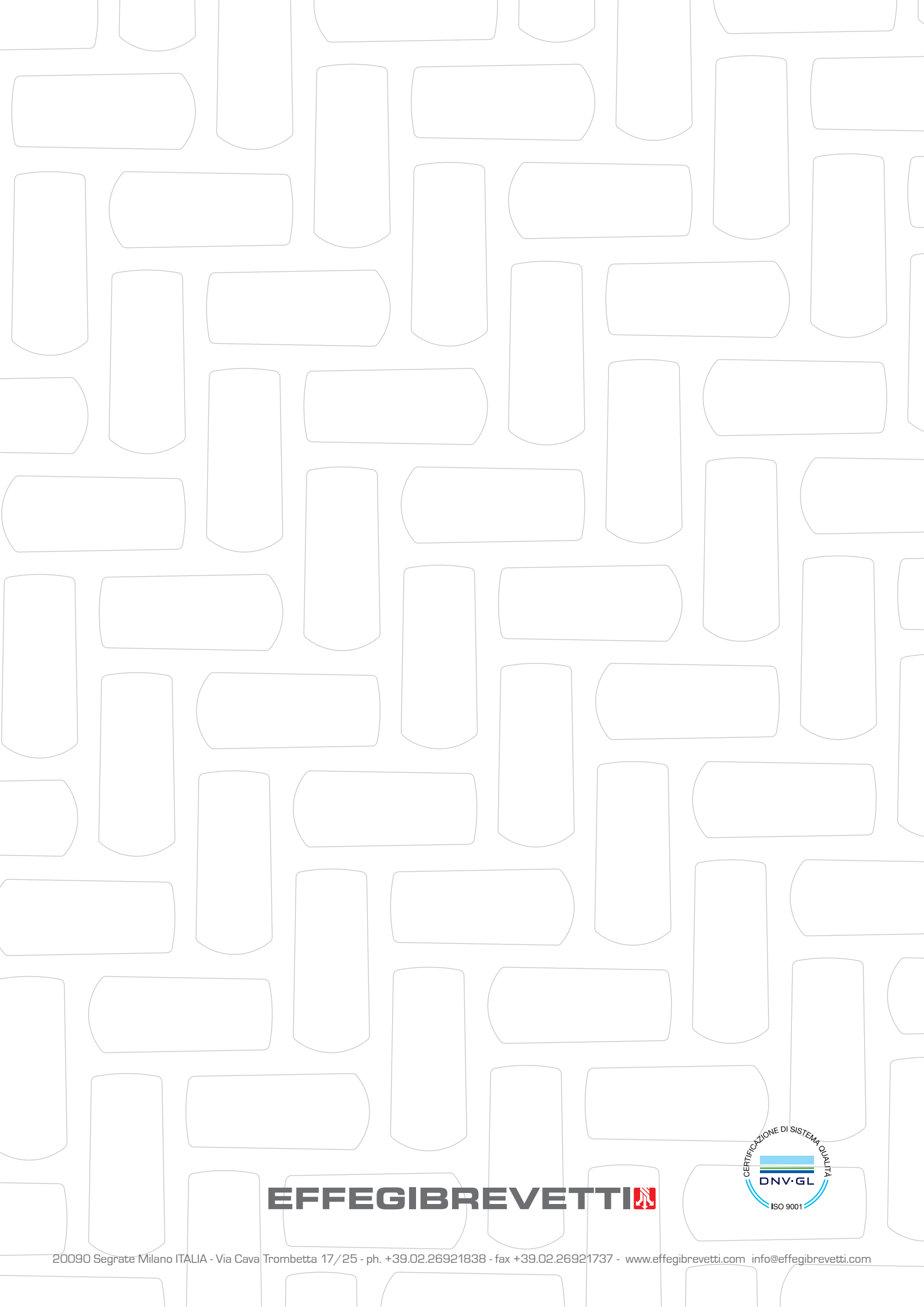

**EFFEGIBREVETTI** 

